

Refrigerador debajo del equipo

TRCB-48-HC

Refrigerador bajo equipo, 2 cajones



| Dimensiones | |
|---|---|
| Ancho externo (mm) | 1227 |
| Profundidad externa (mm) | 816 |
| Altura externa (mm) | 648 |
| Exclusiones | La profundidad no incluye 26 mm para los parachoques traseros. |
| Volumen neto (litros) | 52 |
| Volumen bruto (litros) | 252 |
| Capacidad por cajón (profundidad máxima mm) | 2x 1/1 GN (100) |
| Peso sin embalaje (kg) | 118 |
| Peso embalado (kg) | 129 |
| Dimensiones embaladas (An x P x Al mm) | 1372 x 889 x 749 |
| Suministrado con | Servicio pesado con cerradura ø Ruedas de 102 mm (altura de 127 mm) |

| Construcción | |
|------------------------------|---|
| Recuento de cajones | 2 |
| Construcción exterior | Parte delantera y superior de acero inoxidable, laterales y parte trasera de aluminio. |
| Construcción interior | Aluminio con revestimiento transparente, base de acero inoxidable. |
| Posición de admisión de aire | Frente |
| Posición de ventilación | Lado derecho |
| Espacio libre requerido | 26 mm trasero, 26 mm lado derecho. Se requiere un espacio mínimo de 102 mm entre la parte inferior del elemento calefactor del equipo de cocina y la parte superior del TRCB. |
| Longitud del cable (metros) | 2.13 |
| Peso máximo soportado (kg) | 326 |
| Estándar con cerraduras | No estándar (opción de compilación) |

| Técnico | |
|---|--|
| Rango de temperatura | 0.5 : 3.3°C |
| Refrigerante | R290 |
| Voltaje/Frecuencia/Fase | 220-240V/50-60Hz/1 |
| Amperios | 1.1 |
| Vatios | 253 |
| Clase climática | 5 |
| Declaración de operación | Servicio pesado: este aparato está diseñado para usarse en temperaturas ambiente de hasta 40 °C. |
| Norma de prueba | EN 16825 |
| Consumo de energía (kWh/24h) | 2.235 |
| Índice de eficiencia energética (kWh/año) | 42.4 |
| Tipo de descongelación | Auto |
| Consumo de energía (kWh/año) | 816 |



Especificaciones sujetas a cambios sin previo aviso.

Las dimensiones del gráfico se redondean al milímetro entero más cercano (las pulgadas se redondean al 1/8").

Reino Unido e Irlanda
EMEA
Australia

0800 783 2049
[+41 61 563 07 05](tel:+41615630705)
[+61 2 9619 9999](tel:+61296199999)

TFIUK@truemfg.com
TrueCHCustomerService@truemfg.com
TrueRefAus@truemfg.com



Refrigerador debajo del equipo

TRCB-48-HC

 Refrigerador bajo equipo, 2 cajones

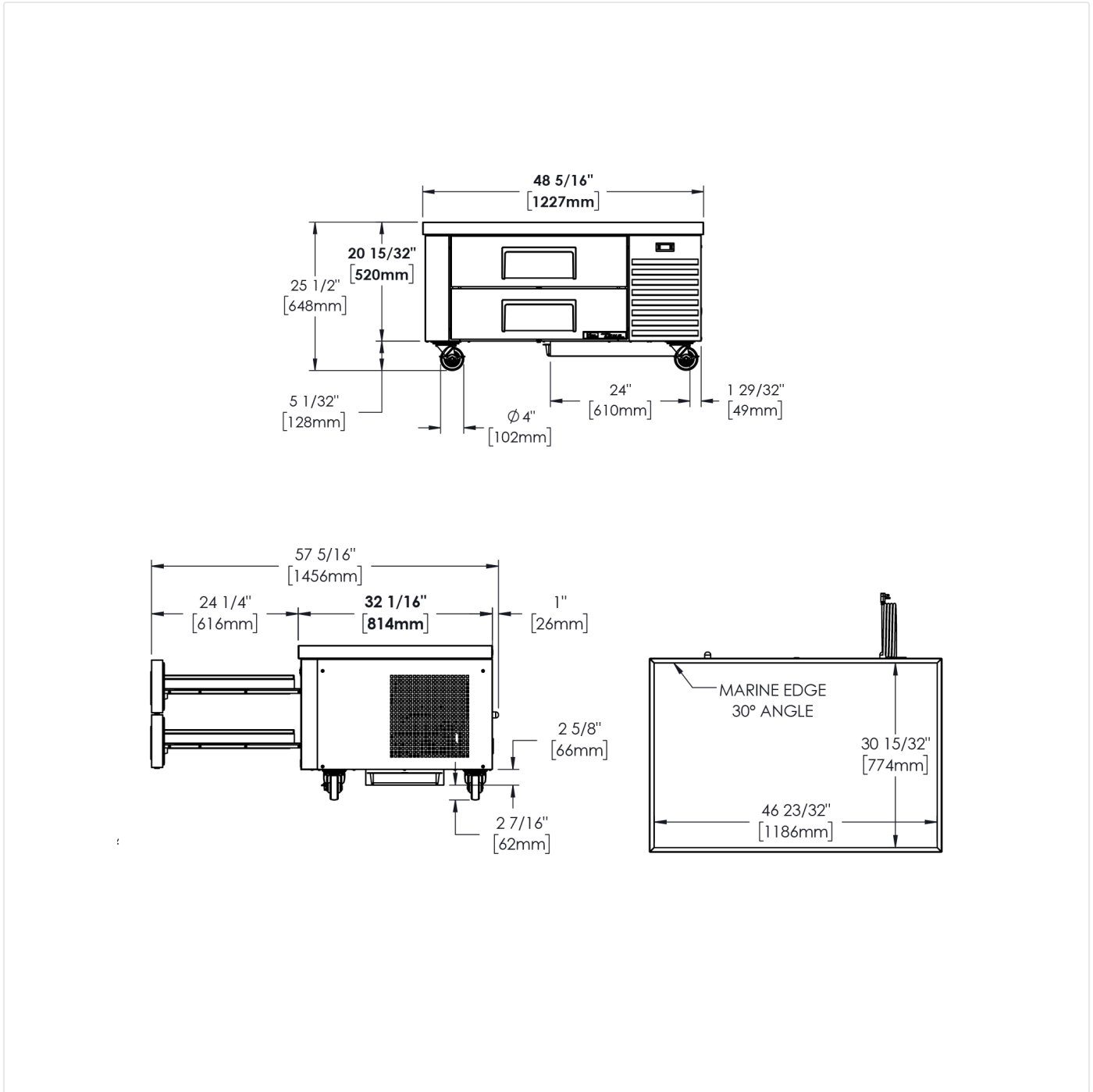

Especificaciones sujetas a cambios sin previo aviso.
Las dimensiones del gráfico se redondean al milímetro entero más cercano (las pulgadas se redondean al 1/8").

Reino Unido e Irlanda
EMEA
Australia

0800 783 2049
[+41 61 563 07 05](tel:+41615630705)
[+61 2 9619 9999](tel:+61296199999)

TFIUK@truemfg.com
TrueCHCustomerService@truemfg.com
TrueRefAus@truemfg.com

